

RASCHIATORI

PER NASTRI TRASPORTATORI





Da quasi 60 anni, Sati Group produce e distribuisce nastri trasportatori in gomma, tubi industriali in gomma e PVC, lastre e tappeti in gomma.

Puntiamo da sempre sull'affidabilità del servizio, la prontezza delle consegne, la costante disponibilità a magazzino di oltre 5.000 articoli di alta qualità, oltre a un servizio personalizzato e su misura che ci consente di gestire oltre 2500 ordini al mese. Quasi sessant'anni di storia non si improvvisano. In un contesto internazionale sempre più competitivo, il patrimonio di esperienze accumulato in decenni di successi sui principali mercati internazionali ci ha insegnato l'importanza di ascoltare i clienti per intuirne in anticipo le esigenze e rispondere con efficacia anche nelle situazioni più complesse. La ricerca di nuove soluzioni è parte integrante del nostro DNA.

Da sempre cerchiamo in tutto il mondo prodotti di qualità superiore, in grado di migliorare le prestazioni e l'efficienza di ogni tipo di processo industriale. Investiamo in sviluppo, progettando e realizzando soluzioni e prodotti innovativi come le nostre linee di produzione SATIVERTICAL (nastri trasportatori bordi e tazze) e SATIFOAM (materiali espansi) in grado di fare la differenza per prestazioni e durata.

Il nostro headquarter di Castel Maggiore si estende su una superficie coperta di oltre 20.000 mq ed è dotato della più avanzata impiantistica per la produzione, l'assemblaggio e la movimentazione di tutti gli articoli a catalogo. Il nostro obiettivo è assicurare il massimo di efficacia produttiva ed efficienza logistica al cliente nel rispetto della sicurezza e del benessere di tutto il nostro team.

SATI GROUP S.P.A & FLEXCO

ASSIEME,
PER NUOVE SOLUZIONI.

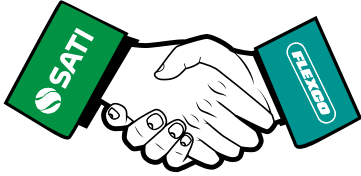

Nell'intento di sviluppare costantemente nuove soluzioni per garantire prodotti performanti e di qualità, abbiamo deciso di affidarci ad un partner internazionale leader nella progettazione e nello **sviluppo di prodotti e servizi che migliorino il tempo di attività, la produttività e la sicurezza** dei nastri trasportatori in gomma.

"PARTNER OF PRODUCTIVITY"

Condividiamo appieno il claim del nostro partner in quanto il nostro obiettivo primario è, da sempre, essere fornitori e consulenti ed è per questo motivo che ci avvaliamo di collaborazioni che garantiscano ai nostri interlocutori **affidabilità** sia in termini di prodotto che di progettazione.



INDICE



Per maggiori informazioni sull'intera gamma, consultare il catalogo Giunzioni Meccaniche Sati Group.

5

RASCHIATORI PRIMARI

RASCHIATORI SECONDARI

10

16

RASCHIATORI OPZIONALI

18

CULLE PER BARRE ANTIMPATTO

19

BARRE ANTIMPATTO UNIMPACT UNISLIDE

SPILLEX

SISTEMI DI FISSAGGIO PER BAVETTE DI CONTENIMENTO

20

I sistemi di pulizia sono una componente fondamentale per qualsiasi nastro trasportatore. Lo scopo dei raschiatori è, infatti, quello di rimuovere il materiale residuo che rimane comunemente attaccato al nastro impedendo che questo torni indietro in grandi quantità evitando il distacco incontrollato dei residui che può causare gravi inconvenienti come l'usura precoce dei rulli, il disallineamento del nastro e l'accumulo di materiale sulla struttura del trasportatore o nell'ambiente circostante.

Sati Group, grazie alla partnership con Flexco® propone, come soluzione, una gamma accuratamente selezionata di raschiatori per i vostri impianti.

RASCHIATORI PRIMARI

5

CAMPI APPLICATIVI

INDUSTRIA IN GENERE
ATTIVITÀ MINERARIE
EDILIZIA
BITUMINOSI
RICICLAGGIO
STOCCAGGIO
IMPIANTI PER INERTI
LEGNAME
PACKAGING E
CONFEZIONAMENTO
AGRICOLTURA
CEREALI



Per maggiori informazioni sull'intera gamma di nastri trasportatori, consultare il catalogo SATIBELT.



LA SCELTA DEL RASCHIATORE PIU IDONEO

1. INDIVIDUA LE OPZIONI

RASCHIATORI PRIMARI / PRIMARY SCRAPERS	Da montare in corrispondenza del tamburo e al di sotto della caduta del materiale. Ideali per rimuovere il materiale di grossa pezzatura (circa il 60/70% del materiale che inizialmente torna indietro).
RASCHIATORI SECONDARI / SECONDARY SCRAPERS	Da installare subito dopo il tamburo motore (o comunque in ogni posizione al di sotto del nastro). Indicato per rimuovere materiale di piccola pezzatura, aumenta il livello di pulizia fino al 90%.
LAME OPZIONALI / BLADE OPTIONS	a) Poliuretano: poco aggressive, lavorano bene con giunzioni meccaniche, economiche, disponibili in versioni resistenti al calore, agli agenti chimici, etc.
	b) Tungsteno: livello di pulizia ed efficienza altissimo, lunga durata.

2. CRITERI FONDAMENTALI DI ANALISI DEL TRASPORTATORE

- Velocità e larghezza del nastro.
- Tipologie di giunzioni sul nastro e relative condizioni (es: calore, forte abrasione, presenza di fanghiglia etc.); in base a queste condizioni si rende necessaria una soluzione tecnica adeguata.
- Diametro dei tamburi.
- Condizioni dei tamburi.
- Dove si vuole montare il raschiatore e lo spazio a disposizione.
- Posizionamento del materiale sul nastro, il raschiatore andrà montato in corrispondenza di tale posizionamento.
- Livello di performance che si vuole raggiungere.

3. COSA INDICANO I COLORI



Idoneo in ambienti
o a contatto con materiali umidi



Idoneo al contatto
con materiali secchi



RASCHIATORI PRIMARI

I raschiatori primari agiscono in maniera tangenziale sul tamburo motore dei nastri trasportatori ed hanno lo scopo di eliminare la maggior parte dei residui di materiale dal nastro e di indirizzarlo nella zona di scarico, lasciando al raschiatore secondario il compito di completare il lavoro di pulizia.

Sati Group grazie alla partnership con Flexco®, leader storico e mondiale nello sviluppo di sistemi volti a migliorare l'efficienza nel campo dei nastri trasportatori, propone ai propri clienti, una selezionata gamma di raschiatori primari di altissima qualità e pratici da montare.

- **EZP1** Raschiatore primario standard
- **MSP** Raschiatore primario standard adatto per il settore minerario
- **H-TYPE** Raschiatore primario lama in tungsteno



EZP1



MSP



H-TYPE

EZP1

RASCHIATORE PRIMARIO STANDARD

- **SEMPLICE E VELOCE**
- **LA LAMA IN POLIURETANO È POCO AGGRESSIVA SUL NASTRO**
- **IDONEO CON GIUNZIONI MECCANICHE**

IMPIEGO



DESCRIZIONE

Il raschiatore primario EZP1 si caratterizza per lo speciale design a lama unica e permette di essere installato con estrema facilità consentendo, allo stesso tempo, una manutenzione rapida e una pulizia efficace da parte degli operatori, il tutto mantenendo un ottimo rapporto qualità-prezzo.

VANTAGGI

- ▶ Funziona perfettamente anche con la presenza di giunzioni meccaniche Flexco®*.
- ▶ Grazie al design compatto e aerodinamico aiuta a prevenire che il materiale si accumuli sulla lama o sul palo di fissaggio.
- ▶ Adatto alla maggior parte degli impianti.
- ▶ La lama può essere utilizzata su altri raschiatori.
- ▶ Può essere utilizzato su nastri reversibili: installare il raschiatore su entrambi i tamburi conferisce risultati di pulizia superiori su nastri che lavorano su entrambe le direzioni.

INSTALLAZIONE

Montato in corrispondenza del tamburo motore.

1 raschiatore comprende anche il kit completo di montaggio.



* Per maggiori informazioni sull'intera gamma, consultare il catalogo Giunzioni Meccaniche Sati Group.

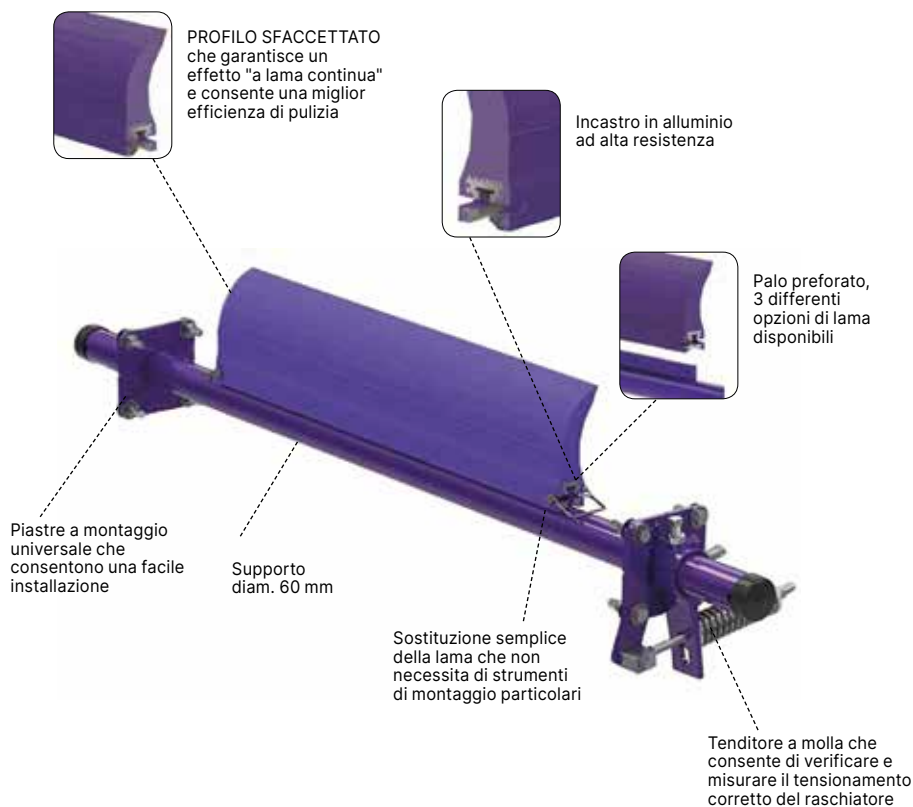

SPECIFICHE TECNICHE

VELOCITÀ MASSIMA DEL NASTRO TRASPORTATORE	TEMPERATURA	DIAMETRO MINIMO DEL TAMBURO	ALTEZZA DELLA LAMA
3.5 m/sec	-35°C ÷ +82°C	250 mm	185 mm
MATERIALE LAMA	CLASSIFICAZIONE CEMA	DISPONIBILE PER NASTRI LARGHI	LUNGHEZZA SUPPORTO
Poliuretano 83 sh	Classe 3	300 ÷ 1800 mm Disponibili su richiesta anche altre larghezze	1200 +750 mm 1200 +850 mm

EZP1 - 50 mm

LARGHEZZA NASTRO	COPERTURA LAMA	NUM. ORDINE	COD. ARTICOLO
mm	mm		
300	250	EZP1-212	75610
450	400	EZP1-218	75611
600	550	EZP1-224	75612
750	700	EZP1-230	75613
900	850	EZP1-236	75614
1050	1000	EZP1-242	75615
1200	1150	EZP1-248	75616
1350	1300	EZP1-254	75617
1500	1450	EZP1-260	75618
1800	1750	EZP1-272	75771

EZP1 - 200 mm

LARGHEZZA NASTRO	COPERTURA LAMA	NUM. ORDINE	COD. ARTICOLO
mm	mm		
300	-	N/A	N/A
450	250	EZP1-818	75779
600	400	EZP1-824	75780
750	550	EZP1-830	75781
900	700	EZP1-836	75782
1050	850	EZP1-842	75783
1200	1000	EZP1-848	75784
1350	1150	EZP1-854	75785
1500	1300	EZP1-860	75786
1800	1600	EZP1-872	75774

Ricambi Lama ConShear™

LARGHEZZA LAMA	NUM. ORDINE	COD. ARTICOLO
mm		
250	CRB10	75628
400	CRB16	75629
550	CRB22	75630
700	CRB28	75631
850	CRB34	75632
1000	CRB40	75633
1150	CRB46	75634
1300	CRB52	75635
1450	CRB58	75636
1600	CRB64	75775
1750	CRB70	75773

MSP

**RASCHIATORE PRIMARIO STANDARD
ADATTO PER IL SETTORE MINERARIO**

- EFFICACE E POCO INVASIVO SUL NASTRO
- IDONEO CON GIUNZIONI MECCANICHE

IMPIEGO



DESCRIZIONE

Il raschiatore primario MSP si caratterizza per essere particolarmente resistente ed idoneo laddove vi siano condizioni particolarmente gravose di utilizzo. Estremamente facile da montare consente anche una manutenzione rapida e una pulizia efficace da parte degli operatori, il tutto mantenendo un ottimo rapporto qualità-prezzo.

VANTAGGI

- La particolare lama in poliuretano brevettata caratterizzata da un design a profilo sfaccettato, consente di mantenere nel tempo l'effetto "lama continua" nonostante l'usura.
- Raschiatore idoneo a lavorare in aree ATEX grazie alle lame FRAS disponibili per l'uso in ambienti a rischio esplosione.
- Tenditore a montaggio rapido che consente un controllo visivo del tensionamento del raschiatore.
- Perfettamente compatibile con la presenza di giunzioni meccaniche Flexco®*.
- Adatto alla maggior parte dei nastri, i pali MSP sono molto lunghi in modo da potersi adattare a larghezze della struttura variabili.

INSTALLAZIONE

Montato sul tamburo motore può essere applicato in combinazione con il raschiatore secondario EZS2 o il raschiatore secondario FSM per una pulizia ottimale del nastro.

1 raschiatore comprende anche il kit completo di montaggio.

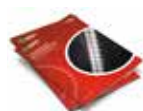

* Per maggiori informazioni sull'intera gamma, consultare il catalogo Giunzioni Meccaniche Sati Group.

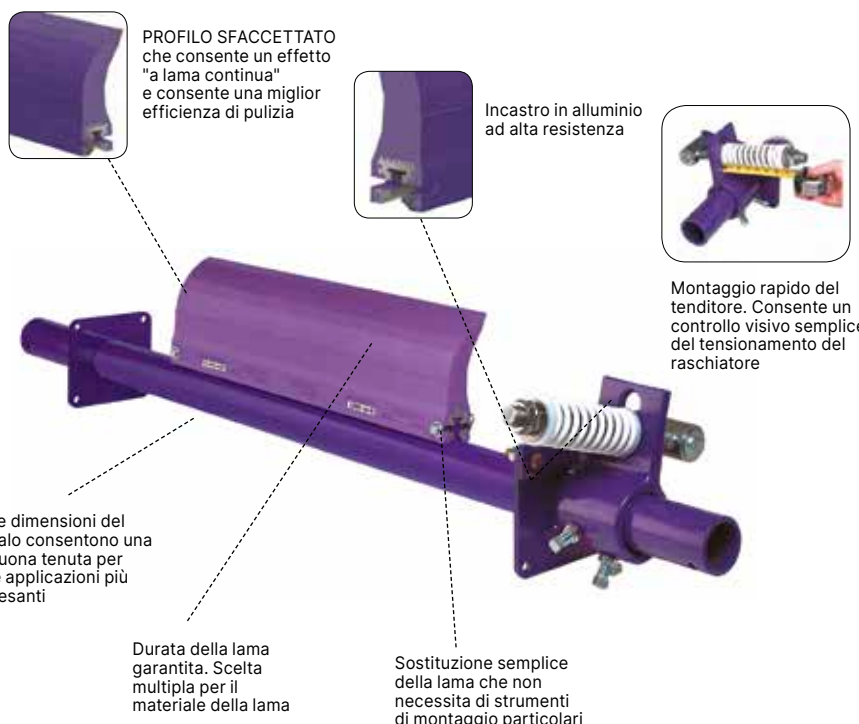

SPECIFICHE TECNICHE

VELOCITÀ MASSIMA DEL NASTRO TRASPORTATORE	TEMPERATURA	DIAMETRO MINIMO DEL TAMBURO	ALTEZZA DELLA LAMA
3.5 m/sec	-35°C ÷ +82°C	400 mm	185 mm
MATERIALE LAMA	CLASSIFICAZIONE CEMA	DISPONIBILE PER NASTRI LARGHI	LUNGHEZZA SUPPORTO
Poliuretano 83 sh	Classe 3	600 ÷ 2100 mm Disponibili su richiesta anche altre larghezze	1350 mm

MSP - 50 mm

LARGHEZZA NASTRO	COPERTURA LAMA	NUM. ORDINE	COD. ARTICOLO
mm	mm		
600	550	MSP-224	75787
750	700	MSP-230	75788
900	850	MSP-236	75789
1050	1000	MSP-242	75790
1200	1150	MSP-248	75791
1350	1300	MSP-254	75792
1500	1450	MSP-260	75793
1800	1750	MSP-272	75794
2100	2050	MSP-284	76796

MSP - 200 mm

LARGHEZZA NASTRO	COPERTURA LAMA	NUM. ORDINE	COD. ARTICOLO
mm	mm		
600	400	MSP-824	75795
750	550	MSP-830	75796
900	700	MSP-836	75797
1050	850	MSP-842	75798
1200	1000	MSP-848	75799
1350	1150	MSP-854	75800
1500	1300	MSP-860	75801
1800	1600	MSP-872	75802
2100	1900	MSP-884	76797

Ricambi Lame ConShear™

LARGHEZZA LAMA	NUM. ORDINE	COD. ARTICOLO
mm		
300	CRB-16	75629
350	CRB-22	75630
450	CRB-28	75631
600	CRB-34	75632
750	CRB-40	75633
800	CRB-46	75634
950	CRB-52	75635
1000	CRB-58	75636
1150	CRB-64	75775
1200	CRB-70	75773
1350	CRB-76	76940
1400	CRB-84	76941

H-TYPE®

RASCHIATORE PRIMARIO CON LAMA IN TUNGSTENO



- **LUNGA DUREVOLEZZA**
- **MASSIMA EFFICIENZA**



DESCRIZIONE

Il raschiatore H-Type è progettato e disegnato appositamente per rimuovere il ritorno del materiale in eccesso e mantenere le prestazioni nel lungo periodo. Disponibile con diverse tipologie di lame segmentate, il raschiatore H-Type è adatto ad applicazioni con materiale di grande tonnellaggio e molto aggressivo.



VANTAGGI

- ▶ Le lame segmentate, disponibili in tungsteno, lavorano in modo indipendente e assicurano una usura uniforme per tutta la durata della lama
- ▶ Funziona su nastri vulcanizzati. Le lame in tungsteno consentono la massima pulizia ed efficienza in quanto estremamente resistenti. Disponibile anche con punte protette per l'utilizzo in applicazioni a rischio abrasione
- ▶ Sistema di pulizia integrale. Quando associato ad un raschiatore secondario, costituisce un sistema di pulizia completo che offre la massima efficienza di pulizia, anche per le applicazioni più gravose
- ▶ Creato per i nastri trasportatori del settore minerario. Realizzato in acciaio estremamente resistente, il raschiatore H-Type resiste alla corrosione.
- ▶ Posizionamento ottimale. Il contatto della lama sulla puleggia è 15° sotto la linea centrale orizzontale. Ciò mantiene le lame fuori dalla zona di scarico e le protegge da rocce, grossi residui ed altri detriti.



INSTALLAZIONE

Montato sul tamburo motore. Adatto come raschiatore autonomo per le applicazioni con leggero/medio carico. Può essere abbinato con un raschiatore secondario per una più completa rimozione del materiale residuale nelle applicazioni pesanti.





1 raschiatore comprende anche il kit completo di montaggio.

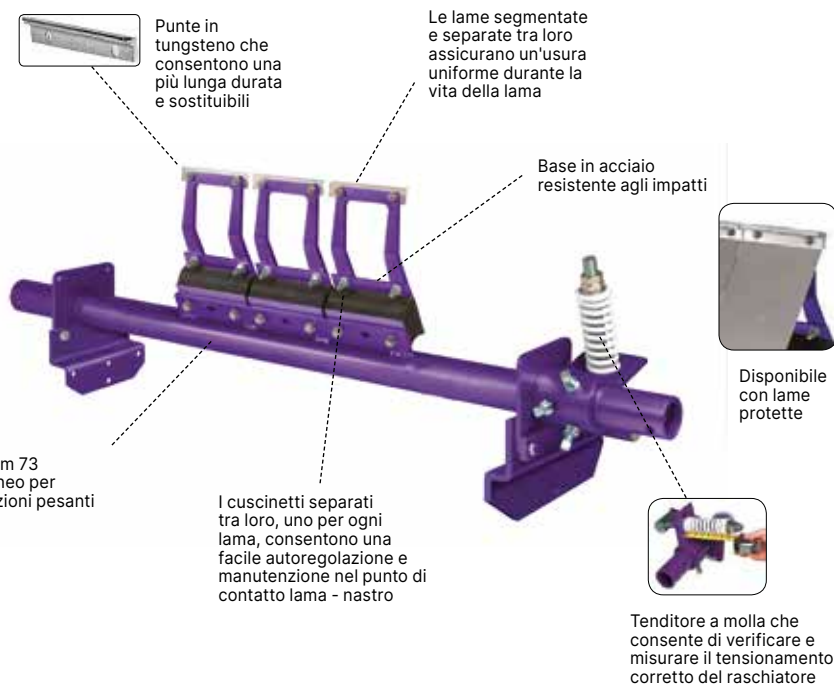

* Per maggiori informazioni sull'intera gamma, consultare il catalogo Giunzioni Meccaniche Sati Group.



SPECIFICHE TECNICHE

 VELOCITÀ MASSIMA DEL NASTRO TRASPORTATORE	 TEMPERATURA	 DIAMETRO MINIMO DEL TAMBURO	 ALTEZZA DELLA LAMA
5 m/sec	-35°C ÷ +82°C	250 mm	--
 MATERIALE LAMA	 CLASSIFICAZIONE CEMA	 DISPONIBILE PER NASTRI LARGHI	 LUNGHEZZA SUPPORTO
Carburo in tungsteno (solo per nastri vulcanizzati)	Classe 4	450 ÷ 1800 mm Disponibili su richiesta anche altre larghezze	1200 mm

SOSPENSIONI PER IL BRACCIO

DIAMETRO TAMBURO MOTORE + NASTRO E COPERTURA	TAGLIA BRACCIO DI SOSPENSIONE
mm	
250-475	SS
500-775	S
800-975	M
1000-1175	L
1200-1675	LL

Ricambi V-Tips

TYPE	NUM. ORDINE	COD. ARTICOLO
mm		
V-Tips	HVT8	73042
Protected V-Tips	HVPT	73631

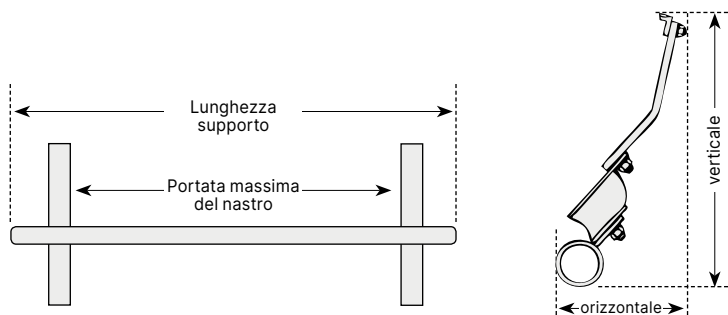

H-TYPE® con V-Tips*

LARGHEZZA NASTRO	TAGLIA BRACCIO DI SOSPENSIONE	NUM. ORDINE	COD. ARTICOLO
mm	mm		
450	SS	HV-18SS	76101
450	S	HV-18S	76190
450	M	HV-18M	76191
600	SS	HV-24SS	76102
600	S	HV-24S	76192
600	M	HV-24M	76193
750	SS	HV-30SS	76103
750	S	HV-30S	76194
750	M	HV-30M	76195
900	SS	HV-36SS	76104
900	S	HV-36S	76196
900	M	HV-36M	76197
900	L	HV-36L	76198
1050	SS	HV-42SS	76105
1050	S	HV-42S	76199
1050	M	HV-42M	76251
1050	L	HV-42L	76252
1050	LL	HV-42LL	76253
1200	SS	HV-48SS	76106
1200	S	HV-48S	76254
1200	M	HV-48M	76255
1200	L	HV-48L	76256
1200	LL	HV-48LL	76257
1350	S	HV-54S	76107
1350	M	HV-54M	76258
1350	L	HV-54L	76259
1350	LL	HV-54LL	76260
1500	S	HV-60S	76108
1500	M	HV-60M	76261
1500	L	HV-60L	76262
1500	LL	HV-60LL	76263
1800	S	HV-72S	76109
1800	M	HV-72M	76264
1800	L	HV-72L	76265
1800	LL	HV-72LL	76266

* NOTA: le punte a V possono essere utilizzate solo su nastri vulcanizzati. La dimensione del braccio di sospensione è determinata da diametro del tamburo motore. I raschiatori sono forniti di serie.

H-TYPE® con lame protette*

LARGHEZZA NASTRO	TAGLIA BRACCIO DI SOSPENSIONE	NUM. ORDINE	COD. ARTICOLO
mm	mm		
450	S	HVP-18S	76124
450	M	HVP-18M	76267
450	L	HVP-18L	76268
600	S	HVP-24S	76125
600	M	HVP-24M	76269
600	L	HVP-24L	76270
750	S	HVP-30S	76126
750	M	HVP-30M	76271
750	L	HVP-30L	76272
900	S	HVP-36S	76127
900	M	HVP-36M	76273
900	L	HVP-36L	76274
1050	S	HVP-42S	76128
1050	M	HVP-42M	76275
1050	L	HVP-42L	76276
1200	S	HVP-48S	76129
1200	M	HVP-48M	76277
1200	L	HVP-48L	76278
1200	LL	HVP-48LL	76279
1350	S	HVP-54S	76130
1350	M	HVP-54M	76280
1350	L	HVP-54L	76281
1350	LL	HVP-54LL	76282
1500	S	HVP-60S	76131
1500	M	HVP-60M	76283
1500	L	HVP-60L	76284
1500	LL	HVP-60LL	76285
1800	S	HVP-72S	76132
1800	M	HVP-72M	76286
1800	L	HVP-72L	76287
1800	LL	HVP-72LL	76288

* NOTA: le punte a V protette possono essere utilizzate su nastri vulcanizzati. La dimensione del braccio di sospensione è determinata dal diametro del tamburo motore.



RASCHIATORI SECONDARI

I raschiatori secondari sono costruiti per eliminare il materiale rimasto sul nastro oltre il tamburo. I raschiatori secondari si trovano appena oltre il punto in cui il nastro supera il tamburo motore e possono essere installati in qualsiasi altro punto lungo il nastro.

Tali raschiatori sono idonei per rimuovere il materiale residuale e possono aumentare l'efficienza della pulizia di oltre il 90%.

Sati Group grazie alla partnership con Flexco®, propone ai propri clienti, una selezionata gamma di raschiatori secondari adatti per diversi tipi di applicazione.

- EZS2 ROCKLINE
- R-TYPE
- Y-TYPE
- U-TYPE
- CHEVRON



Y-TYPE

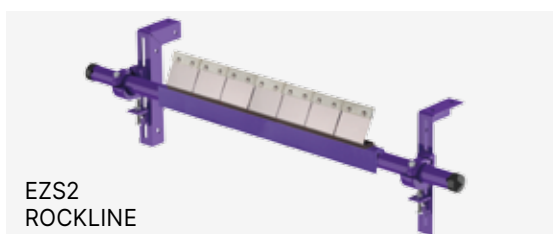

EZS2
ROCKLINE



U-TYPE



R-TYPE



CHEVRON

EZS2 ROCKLINE

RASCHIATORE SECONDARIO

- ✓ **LUNGA DURATA GRAZIE ALLE LAME IN TUNGSTENO**
- **RESISTENTE A IMPATTI E USURA**
- **GARANTISCE UNA PULIZIA COMPLETA**

DESCRIZIONE

Il raschiatore Rockline EZS2 migliora l'efficienza della pulizia del nastro e riduce le attività di manutenzione ordinaria dello stesso, con costi di installazione e montaggio contenuti ed accessibili a tutti i segmenti di clientela. Si installa in maniera facile e semplice ed in completa autonomia senza il supporto di esperti (installazione fai-da-te).

VANTAGGI

- ▶ **Lame segmentate in carburo di Tungsteno con cuscinetti brevettati FormFlex garantiscono facile adattabilità al nastro e resistenza agli urti.**
- ▶ **Classe CEMA 3.**
- ▶ **Tenditori versatili adattabili a tutte le esigenze di spazio su vari nastri trasportatori.**

INSTALLAZIONE

Può essere montato a 100 mm dal punto in cui il nastro lascia il tamburo motore o in qualsiasi posizione lungo il lato di ritorno. Quando l'EZS2 è abbinato al raschiatore primario MSP o MMP il sistema fornisce eccellente livello di pulizia per applicazioni difficili

1 raschiatore comprende anche il kit completo di montaggio.

* Per maggiori informazioni sull'intera gamma, consultare il catalogo Giunzioni Meccaniche Sati Group.



Le lame in tungsteno garantiscono una più lunga durata

Lame segmentate assicurano un'usura uniforme durante il ciclo di vita del raschiatore

Base in acciaio resistente agli impatti

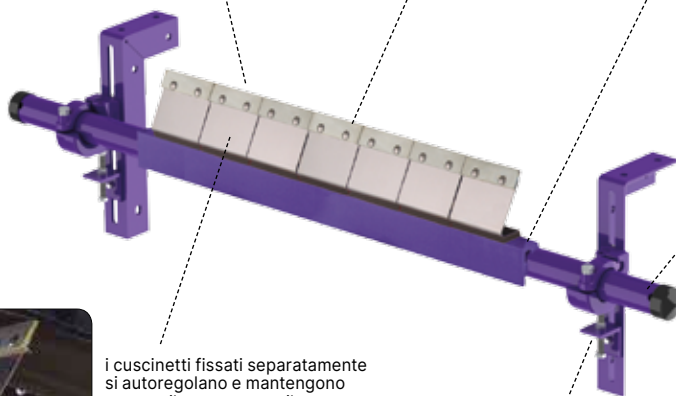

Diametro del palo (60 mm)



i cuscinetti fissati separatamente si autoregolano e mantengono sempre il contatto con il nastro

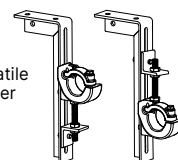

Kit di tensionamento versatile che può essere montato per avvicinare o allontanare il raschiatore

SPECIFICHE TECNICHE

VELOCITÀ MASSIMA DEL NASTRO TRASPORTATORE	TEMPERATURA	DIAMETRO MINIMO DEL TAMBURO	ALTEZZA DELLA LAMA
3.5 m/sec	-35°C ÷ +93°C	--	--
MATERIALE LAMA	CLASSIFICAZIONE CEMA	DISPONIBILE PER NASTRI LARGHI	LUNGHEZZA SUPPORTO
Tungsteno	Classe 3	450 ÷ 1800 mm Disponibili su richiesta anche altre larghezze	850 mm

EZS2

LARGHEZZA NASTRO mm	NUM. ORDINE	COD. ARTICOLO
450	EZS2-18	75643
600	EZS2-24	75644
750	EZS2-30	75645
900	EZS2-36	75646
1050	EZS2-42	75647
1200	EZS2-48	75648
1350	EZS2-54	75649
1500	EZS2-60	75650
1800	EZS2-72	75651

Ricambi Lame C-Tips

LARGHEZZA NASTRO mm	C-TIPS	NUM. ORDINE	COD. ARTICOLO
450	3		
600	4		
750	5		
900	6		
1050	7	ICT6	74535
1200	8		
1350	9		
1500	10		
1800	12		

R-TYPE

RASCHIATORE SECONDARIO



- **RACCOMANDATO PER NASTRI REVERSIBILI**
- **LUNGA DURATA**
- **GARANTISCE UNA PULIZIA COMPLETA**



DESCRIZIONE

Il raschiatore R-TYPE è raccomandato per nastri reversibili ed è disegnato per essere posizionato appena dopo il tamburo motore per rimuovere il materiale di ritorno dal nastro. Può essere montato da solo oppure in combinazione con un raschiatore primario per formare un sistema di pulizia altamente efficiente. Dotato di cuscinetti a due vie che consentono alla lama di autoregolarsi e mantenere sempre il contatto con il nastro. Disponibile con una cartuccia Advantage Service avanzata per una facile rimozione e sostituzione della lama.



VANTAGGI

- ▶ Lame in carburo di Tungsteno segmentate da 150 mm e tensionate individualmente che garantiscono pressione costante, lunga durata e ottima pulizia.
- ▶ Disponibili puntali per nastri vulcanizzati o fissati in maniera meccanica.
- ▶ Classe CEMA 4.
- ▶ Velocità nastro:
Punta a "C" fino a 5 m/sec.
Punta a "V" fino a 6 m/sec.



INSTALLAZIONE

Installato dopo il tamburo motore.



1 raschiatore comprende anche il kit completo di montaggio.

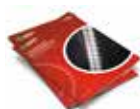

* Per maggiori informazioni sull'intera gamma, consultare il catalogo Giunzioni Meccaniche Sati Group.



Lame in tungsteno garantiscono una più lunga durata

Lame segmentate assicurano pressione costante sul nastro

Accessori multipli per le lame assicurano una pulizia ottimale per qualsiasi tipo di nastro

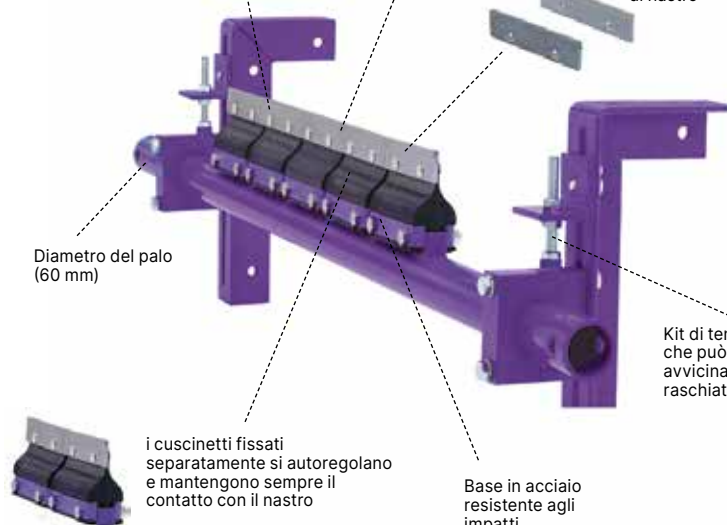

Diametro del palo (60 mm)

I cuscinetti fissati separatamente si autoregolano e mantengono sempre il contatto con il nastro

Base in acciaio resistente agli impatti

Kit di tensionamento versatile che può essere montato per avvicinare o allontanare il raschiatore

SPECIFICHE TECNICHE

 VELOCITÀ MASSIMA DEL NASTRO TRASPORTATORE	 TEMPERATURA	 DIAMETRO MINIMO DEL TAMBURO	 ALTEZZA DELLA LAMA
5 m/sec	-35°C ÷ +82°C	--	--
 MATERIALE LAMA	 CLASSIFICAZIONE CEMA	 DISPONIBILE PER NASTRI LARGHI	 LUNGHEZZA SUPPORTO
Carburo	Classe 3	450 ÷ 1800 mm Disponibili su richiesta anche altre larghezze	1200 +750 mm 1350 +850 mm

R-Type® con C-Tips

LARGHEZZA NASTRO	NUM. ORDINE	COD. ARTICOLO
mm		
450	RC18	74618
600	RC24	74619
750	RC30	74620
900	RC36	74621
1050	RC42	74622
1200	RC48	74623
1350	RC54	74624
1500	RC60	74625
1800	RC72	74626

R-Type® con V-Tips

LARGHEZZA NASTRO	NUM. ORDINE	COD. ARTICOLO
mm		
450	RV-18	78402
600	RV-24	78403
750	RV-30	78404
900	RV-36	78405
1050	RV-42	78406
1200	RV-48	78407
1350	RV-54	78408
1500	RV-60	78409
1800	RV72	74641

Ricambi Lame

LARGHEZZA NASTRO	C-TIPS	NUM. ORDINE	COD. ARTICOLO
mm			
450	3		
600	4		
750	5	ICT6	74535
900	6		
1050	7		
1200	8		
1350	9		
1500	10	RSA150	73628
1800	12		

I C-Tips possono essere utilizzati su nastri con giunzioni meccaniche e vulcanizzate

I V-Tips possono essere utilizzati SOLO su nastri vulcanizzati.

Y-TYPE

RASCHIATORE SECONDARIO

- **DISPONIBILITÀ DI DIVERSI MODELLI SIA PER IMPIEGHI STANDARD CHE GRAVOSI**
- **SEMPLICE ED EFFICACE**

DESCRIZIONE

Il raschiatore Y-TYPE migliora l'efficienza della pulizia del nastro e riduce l'attività di manutenzione ordinaria. Soluzione ideale per esigenze di pulizia grazie ad installazione semplice fai-da-te.

Il versatile pulitore a Y presenta modelli Standard o Heavy Duty, più opzioni di lame ed è compatibile con i nastri reversibili.

VANTAGGI

- Facile manutenzione: il design semplice rende il cambio delle lame immediato, facile e veloce. Le lame possono essere rimosse singolarmente o contemporaneamente grazie a cartuccia removibile.
- Disponibili lame in metallo duro o poliuretano viola o bianco/alimentare.
- Classe CEMA 3.
- Grazie all'utilizzo del tenditore a molla YST con controllo visivo della tensione può essere configurato per il tensionamento push-up o pull-up, garantendo pressione costante sul nastro.
- Lama bianca per uso alimentare è resistente agli agenti chimici ed è conforme ai requisiti di 21 CFR per l'uso in applicazioni ripetute di alimenti secchi sfusi.

INSTALLAZIONE

Installato dopo il tamburo motore.

1 raschiatore comprende anche il kit completo di montaggio.



* Per maggiori informazioni sull'intera gamma, consultare il catalogo Giunzioni Meccaniche Sati Group.

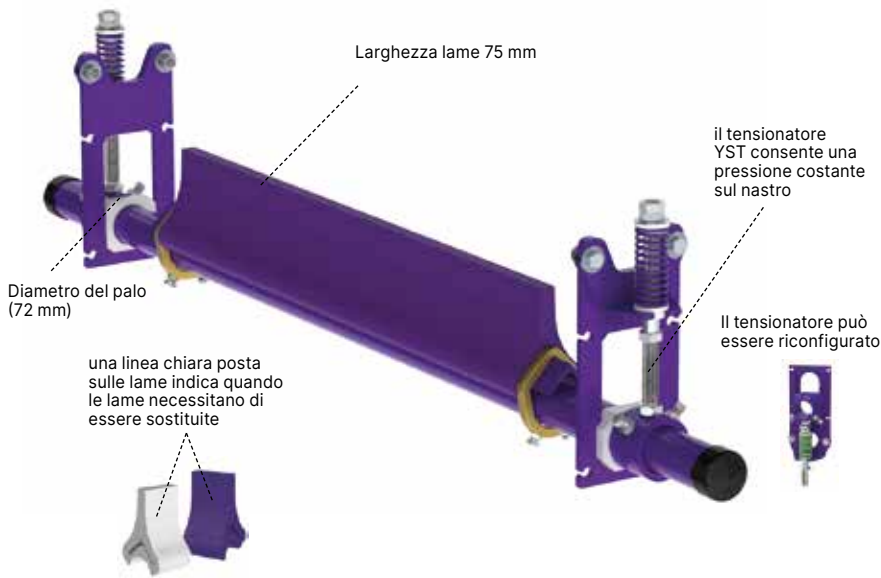

SPECIFICHE TECNICHE

VELOCITÀ MASSIMA DEL NASTRO TRASPORTATORE	TEMPERATURA	DIAMETRO MINIMO DEL TAMBURO	ALTEZZA DELLA LAMA
Standard Duty 3 m/sec Heavy Duty 3.8 m/sec	-35°C ÷ +82°C	--	--
MATERIALE LAMA	CLASSIFICAZIONE CEMA	DISPONIBILE PER NASTRI LARGHI	LUNGHEZZA SUPPORTO
Poliuretano / Carburo	Classe 3	SD 450 ÷ 1200 mm HD 900 ÷ 1800 mm Disponibili su richiesta anche altre larghezze	SD 762 mm HD 1372 mm

Y-Type® Standard Duty

LARGHEZZA NASTRO	LAME IN CARBURO		LAME IN POLIURETANO VIOLA		LAME IN POLIURETANO BIANCO ALIMENTARE	
	NUM. ORDINE	COD. ART.	NUM. ORDINE	COD. ART.	NUM. ORDINE	COD. ART.
450	YT-TC-18S	79759	YT-18S	79765	YTW-18S	79771
600	YT-TC-24S	79760	YT-24S	79766	YTW-24S	79772
750	YT-TC-30S	79761	YT-30S	79767	YTW-30S	79773
900	YT-TC-36S	79762	YT-36S	79768	YTW-36S	79774
1050	YT-TC-42S	79763	YT-42S	79769	YTW-42S	79775
1200	YT-TC-48S	79764	YT-48S	79770	YTW-48S	79776

Ricambi Lame SD

LARGHEZZA NASTRO	LAMA NECESSARIA
450	6
600	8
750	10
900	12
1050	14
1200	16

Y-Type® Heavy Duty

LARGHEZZA NASTRO	LAME IN CARBURO		LAME IN POLIURETANO VIOLA		LAME IN POLIURETANO BIANCO ALIMENTARE	
	NUM. ORDINE	COD. ART.	NUM. ORDINE	COD. ART.	NUM. ORDINE	COD. ART.
900	YTHD-TC-36S	79777	YTHD-36S	79783	YTHDW-36S	79789
1050	YTHD-TC-42S	79778	YTHD-42S	79784	YTHDW-42S	79790
1200	YTHD-TC-48S	79779	YTHD-48S	79785	YTHDW-48S	79791
1350	YTHD-TC-54S	79780	YTHD-54S	79786	YTHDW-54S	79792
1500	YTHD-TC-60S	79781	YTHD-60S	79787	YTHDW-60S	79793
1800	YTHD-TC-72S	79782	YTHD-72S	79788	YTHDW-72S	79794

Ricambi Lame HD

LARGHEZZA NASTRO	LAMA NECESSARIA
900	12
1050	14
1200	16
1350	18
1500	20
1800	24

U-TYPE

RASCHIATORE SECONDARIO

- **IL DESIGN A "U" CONSENTE UNA PULIZIA PIÙ APPROFONDATA DEL NASTRO**
- **IDEALE PER MATERIALI IMPACCANTI**
- **CONSIGLIATO IN APPLICAZIONI CON PRESENZA D'ACQUA**



DESCRIZIONE

Il raschiatore U-TYPE è progettato per un contatto costante con il nastro per avere massima efficienza di pulizia specialmente in applicazioni difficili che richiedono la rimozione di acqua e materiali di trasporto appiccicosi. La forma di "U" è conforme al nastro e consente alla punta della lama di eliminare i materiali più difficili. Disponibile con due versioni di lama: "C" in tungsteno ed "F" in poliuretano.



VANTAGGI

- ▶ Lama a forma di "U".
- ▶ Sostituzione della lama facilitata grazie alla piastra removibile a forma "U": rilasciare la tensione della lama, allentare i bulloni sul retro dell'asta del raschiatore, sostituire la lama usurata con quella nuova e serrare nuovamente le viti.
- ▶ Elevata efficienza di pulizia e lunga durata grazie a lame in carburo di tungsteno.
- ▶ Puntali in metallo duro disponibili per nastri con giunzioni meccaniche o vulcanizzati.
- ▶ Opzione lama in poliuretano disponibile anche per la massima compatibilità delle giunzioni.
- ▶ Classe CEMA 5.
- ▶ Tenditore a molla UST autonomo che mantiene bassa ed uniforme la pressione della lama su tutta la larghezza del nastro e consente ispezione visiva del tensionamento.



INSTALLAZIONE

Installato dopo il tamburo motore.



1 raschiatore comprende anche il kit completo di montaggio.



* Per maggiori informazioni sull'intera gamma, consultare il catalogo Giunzioni Meccaniche Sati Group.

Diverse opzioni di lama per giunzioni meccaniche o nastri vulcanizzati

Rimuove l'acqua grazie alla lama con supporto in gomma

Palo resistente assicura una buona durata nelle applicazioni gravose

Installazione facile su qualsiasi punto del nastro dopo il tamburo motore

Il design a U intensifica l'efficienza di pulizia nei confronti del materiale di ritorno nel nastro

Facile sistema di sostituzione lama

Il tensionatore UST assicura la tensione della lama e permette un'ispezione visiva semplice

SPECIFICHE TECNICHE

VELOCITÀ MASSIMA DEL NASTRO TRASPORTATORE	TEMPERATURA	DIAMETRO MINIMO DEL TAMBURO	ALTEZZA DELLA LAMA
"C" 6,6 m/sec "F" 5 m/sec	-35°C ÷ +82°C	--	--
MATERIALE LAMA	CLASSIFICAZIONE CEMA	DISPONIBILE PER NASTRI LARGHI	LUNGHEZZA SUPPORTO
"C": Carburo in tungsteno con supporto di gomma "F": poliuretano 90 dur.	Classe 5	450 ÷ 2400 mm Disponibili su richiesta anche altre larghezze	1500 +1150 mm 1800 +1300 mm

U-Type® - LAMA "C"

LARGHEZZA NASTRO	RASCHIATORE COMPLETO		RICAMBI LAMA	
	mm	NUM. ORDINE	COD. ART.	NUM. ORDINE
450	UTC18	76712	URCB18/450	76748
600	UTC24	76713	URCB24/600	76749
750	UTC30	76714	URCB30/750	76750
900	UTC36	76715	URCB36/900	76751
1050	UTC42	76716	URCB42/1050	76752
1200	UTC48	76717	URCB48/1200	76753
1350	UTC54	76718	URCB54/1350	76754
1500	UTC60	76719	URCB60/1500	76755
1800	UTC72	76720	URCB72/1800	76756
2100	UTC84	76721	URCB84/2100	76757
2400	UTC96	79239	URCB96/2400	76758

U-Type® - LAMA "F"

LARGHEZZA NASTRO	RASCHIATORE COMPLETO		RICAMBI LAMA		INDICAZIONI PER L'INSTALLAZIONE
	mm	NUM. ORDINE	COD. ART.	NUM. ORDINE	
450	UTF18	76724	UFB18	74448	155
600	UTF24	76725	UFB24	74449	180
750	UTF30	76726	UFB30	74450	205
900	UTF36	76727	UFB36	74451	205
1050	UTF42	76728	UFB42	74452	235
1200	UTF48	76729	UFB48	74453	270
1350	UTF54	76730	UFB54	74454	275
1500	UTF60	76731	UFB60	74455	275
1800	UTF72	76732	UFB72	74456	275
2100	UTF84	76733	UFB84	74460	275
2400	UTF96	79240	UFB96	74461	275

Le lame C (tungsteno) possono essere utilizzate su Flexco® Solid Plate, su nastri con giunzioni meccaniche e vulcanizzate.

Le lame F (poliuretano) possono essere utilizzate su nastri con giunzioni meccaniche giuntate e vulcanizzate.

Spazio verticale richiesto: 250 mm

CHEVRON

RASCHIATORE SECONDARIO

- **ECCELLENTE PULIZIA PER NASTRI LISTELLATI**
- **COMPOSTO DA DITA IN GOMMA MORBIDA E POCO AGGRESSIVA SUL NASTRO**

DESCRIZIONE

Il raschiatore Chevron pulisce efficacemente i nastri con nervature rialzate e listellati senza la rapida usura associata ai convenzionali raschiatori a spazzola. La lunghezza delle "dita", la spaziatura e l'azione rotante consentono al materiale di riporto di cadere liberamente anziché di ostruire. La durata del raschiatore varia da 1 a 3 anni a seconda dell'applicazione, delle condizioni e del materiale trasportato.

VANTAGGI

- ▶ Funziona perfettamente anche con la presenza di giunzioni meccaniche Flexco®*.
- ▶ Grazie al design compatto e aerodinamico aiuta a prevenire che il materiale si accumuli sulla lama o sul palo di fissaggio.
- ▶ Adatto alla maggior parte degli impianti.
- ▶ La lama può essere utilizzata su altri raschiatori.
- ▶ Può essere utilizzato su nastri reversibili: installare il raschiatore su entrambi i tamburi conferisce risultati di pulizia superiori su nastri che lavorano su entrambe le direzioni.

INSTALLAZIONE

Installato dopo tamburo motore. Efficienza della pulizia: può essere aumentata dal 50 al 70% aggiungendo un secondo raschiatore Chevron.

1 raschiatore comprende anche il kit completo di montaggio.



* Per maggiori informazioni sull'intera gamma, consultare il catalogo Giunzioni Meccaniche Sati Group.



La lunghezza del singolo segmento è 50 mm

Possibilità di rimuovere e sostituire le spazzole di gomma sia individualmente tramite segmenti ad anello che su tutto il tamburo

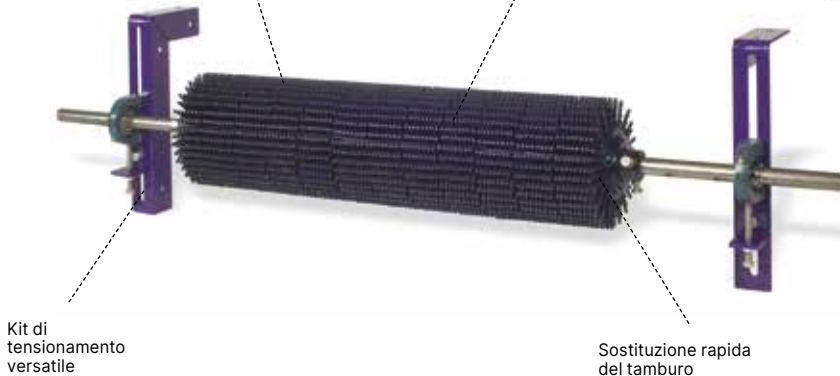

SPECIFICHE TECNICHE

VELOCITÀ MASSIMA DEL NASTRO TRASPORTATORE	TEMPERATURA	DIAMETRO MINIMO DEL TAMBURO	ALTEZZA DELLA LAMA
2,5 m/sec	-35°C ÷ +82°C	238 mm	25 mm
MATERIALE LAMA	CLASSIFICAZIONE CEMA	DISPONIBILE PER NASTRI LARGHI	LUNGHEZZA SUPPORTO
Gomma 45-A dur.	Classe 3	450 ÷ 2100 mm Disponibili su richiesta anche altre larghezze	750 mm (esagonale 25 mm)

Chevron

LARGHEZZA NASTRO	COPERTURA LAMA	RASCHIATORE COMPLETO	
mm	COD. ART.	NUM. ORDINE	COD. ART.
450	450	CBC18	76668
600	600	CBC24	76669
750	750	CBC30	76670
900	900	CBC36	76671
1050	1050	CBC42	76672
1200	1200	CBC48	76673
1350	1350	CBC54	76674
1500	1500	CBC60	76675
1800	1800	CBC72	90762
2100	2100	CBC84	90763

Ricambi tamburi

LARGHEZZA NASTRO	TAMBURO SOSTITUTIVO CON SPAZZOLE	
mm	NUM. ORDINE	COD. ART.
450	CRDF18	90631
600	CRDF24	90632
750	CRDF30	90633
900	CRDF36	90634
1050	CRDF42	90635
1200	CRDF48	90636
1350	CRDF54	90637
1500	CRDF60	90638
1800	CRDF72	90639
2100	CRDF84	90640

Ricambi anello

SINGOLO 75 MM	
NUM. ORDINE	COD. ART.
CBC3R	90641

RDP1

RASCHIATORE DIAGONALE PRE TAMBURO



- **FACILE E VELOCE DA INSTALLARE**
- **ECONOMICO**



DESCRIZIONE

il raschiatore diagonale pre tamburo è idoneo alla pulizia del nastro prima della parte interna di ritorno davanti al tamburo.



VANTAGGI

- ▶ il raschiatore diagonale pre tamburo RDP1 rimuove i materiali rimasti sul nastro prima che arrivino al tamburo.
- ▶ Il raschiatore può essere posizionata per scaricare i materiali da entrambi i lati del nastro rendendo la pulizia facile e comoda.
- ▶ Può essere utilizzato ovunque sul nastro. Il raschiatore RDP1 può essere installato lateralmente rispetto al nastro di ritorno. Molte volte viene installato appena dopo il tamburo motore per scaricare il materiale prima che percorra l'intero tratto di trasporto.
- ▶ il raschiatore diagonale pre tamburo è economico e consente di ottenere un buon risultato a basso costo.



INSTALLAZIONE

Per l'installazione corretta richiedere e consultare manuale d'istruzioni Flexco®.



1 raschiatore comprende anche il kit completo di montaggio.



Installazione facile e veloce

Facile da regolare grazie al bullone filettato per un contatto costante lama/nastro









Design innovativo permette di pulire il nastro facilmente assicurando un ciclo di vita maggiore



Veloce ed efficiente permette di far cadere lateralmente fuori dal nastro i materiali grazie ad una rotazione a spirale

SPECIFICHE TECNICHE

 VELOCITÀ MASSIMA DEL NASTRO TRASPORTATORE	 TEMPERATURA	 MATERIALE RASCHIATORE	 ALTEZZA DEL RASCHIATORE	 DIREZIONE DEL NASTRO	 RESISTENZA A GRASSI E AGENTI CHIMICI	 PRESTAZIONI CON MATERIALI VISCHIOSI
3,5 m/sec	-40°C ÷ +71°C	UHMWPE 67-D durometer	vedi tabella	a senso unico	Eccellente	Eccellenti

RDP1

TAGLIA	LARGHEZZA NASTRO mm	LAMA	
		NUM. ORDINE	COD. ART.
Small	450-750	RDP1-S	74692
Medium	900-1050	RDP1-M	74693
Large	1200-1500	RDP1-L	74694
Extra Large	1800-2100	RDP1-XL	74695

Ricambi

LARGHEZZA NASTRO mm	LAMA	
	NUM. ORDINE	COD. ART.
450-750	RDPBK-S	74699
900-1050	RDPBK-M	74700
1200-1500	RDPBK-L	74701
1800-2100	RDPBK-XL	74702



* Per maggiori informazioni sull'intera gamma, consultare il catalogo Giunzioni Meccaniche Sati Group.

V-PLOW

RASCHIATORE A VOMERE PRE TAMBURO

- **CONSENTE LO SCARICO DEL MATERIALE SU ENTRAMBI I LATI**
- **FACILE E VELOCE DA INSTALLARE**
- **ECONOMICO**

DESCRIZIONE

Mantenere pulita la linea del nastro trasportatore è un problema che, talvolta, non si limita all'area del tamburo motore. Molte volte rocce, grumi ed altri detriti entrano nel tamburo di ritorno e causano danni al nastro o alle giunzioni portando a subire ritardi e costi inaspettati.

Il raschiatore a vomere V-Plow è progettato per pulire all'interno il nastro ed eliminare tali problemi.

VANTAGGI

- Riduce la possibilità di danni sul nastro trasportatore. Il raschiatore a vomere V-plow rimuove il materiale prima che arrivi sul tamburo.
- Il raschiatore è angolato in modo da scaricare i materiali su entrambi i lati del nastro rendendo il tutto conveniente e più facile per la pulizia.
- Può essere utilizzato ovunque sulla linea di trasporto. Il raschiatore V-plow può essere installato dentro al nastro di ritorno dovunque ci sia un problema con materiali che cadono sul nastro. Molte volte viene installato appena dopo il tamburo motore per scaricare il materiale prima che percorra l'intero tratto di trasporto.

INSTALLAZIONE

Per l'installazione corretta richiedere e consultare manuale d'istruzioni Flexco®.

- 1 raschiatore comprende anche il kit completo di montaggio.



* Per maggiori informazioni sull'intera gamma, consultare il catalogo Giunzioni Meccaniche Sati Group.

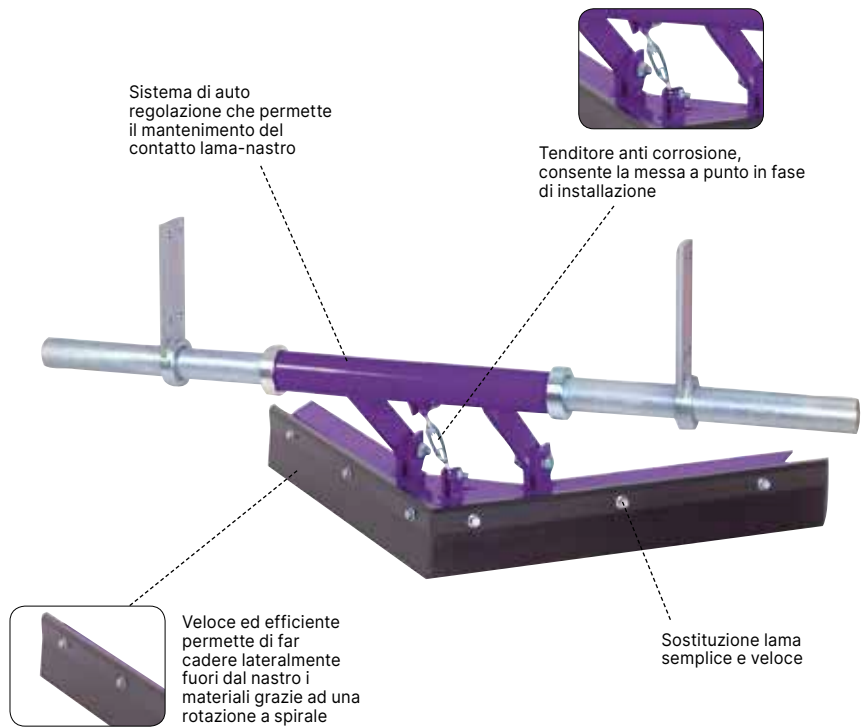

SPECIFICHE TECNICHE

VELOCITÀ MASSIMA DEL NASTRO TRASPORTATORE	TEMPERATURA	MATERIALE RASCHIATORE	ALTEZZA DEL RASCHIATORE	DIREZIONE DEL NASTRO	RESISTENZA A GRASSI E AGENTI CHIMICI	PRESTAZIONI CON MATERIALI VISCHIOSI
5 m/sec	-40°C ÷ +71°C	UHMWPE 67-D durometer	vedi tabella	a senso unico	Eccellente	Eccellenti

V-Plow

TAGLIA	LARGHEZZA NASTRO mm	LAMA	
		NUM. ORDINE	COD. ART.
Extra Small	450-750	CBV-XS	73131
Small	750-900	CBV-S	73132
Medium	1050-1200	CBV-M	73133
Large	1350-1500	CBV-L	73134
72"	1800	CBV-72	74389
84"	2100	CBV-84*	74390*
96"	2400	CBV-96*	74391*

Ricambi

LARGHEZZA NASTRO mm	LAMA	
	NUM. ORDINE	COD. ART.
450-750	VBK-XS	73190
750-900	VBK-S	73191
1050-1200	VBK-M	73192
1350-1500	VBK-L	73193
1800	VBK-72	74457
2100	VBK-84*	74458*
2400	VBK-96*	74459*

* Solo su ordinazione



CULLE PER BARRE ANTIMPATTO

CRITERI PER SCEGLIERE LA CULLA CORRETTA

1.

CALCOLARE L'ENERGIA DELL'IMPATTO

Identificare il peso del pezzo di materiale trasportato più grande e moltiplicare questo numero per l'altezza di caduta. Il risultato corrisponderà all'energia d'impatto indicativa.

2.

CONFRONTA IL RISULTATO CON LA PORTATA DELLA CULLA

CALCOLO DELL'ENERGIA D'IMPATTO

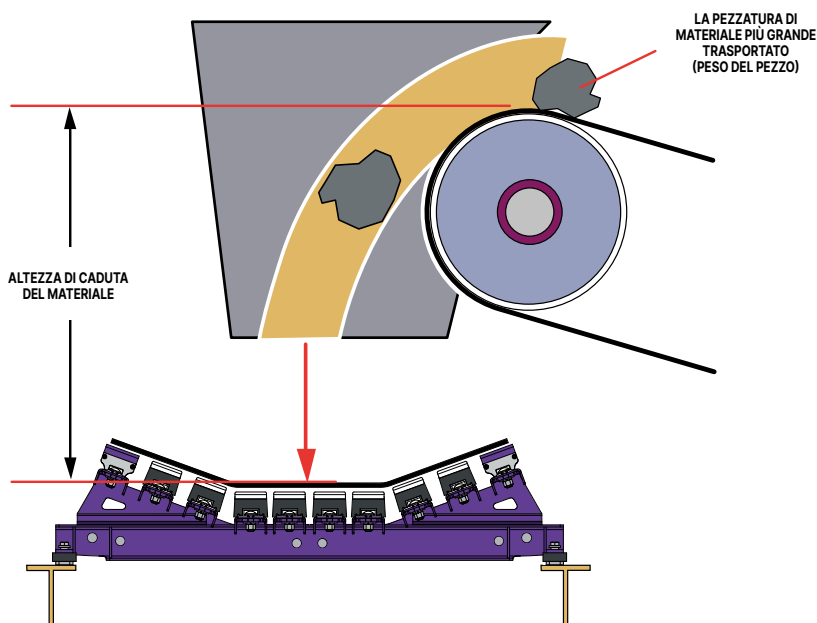

ENERGIA D'IMPATTO

Peso materiale		X
Altezza caduta		=
Totale (kg-m)		

SELEZIONE TIPOLOGIA CULLA

Senza impatto	<input type="checkbox"/> EZSB-C
Fino a 25 kg-m	<input type="checkbox"/> EZSB-I <input type="checkbox"/> EZIB-L <input type="checkbox"/> DRX 200
Da 25 a 100 kg-m	<input type="checkbox"/> EZIB-M <input type="checkbox"/> DRX 750
Da 100 a 200 kg-m	<input type="checkbox"/> DRX 1500
Da 200 a 400 kg-m	<input type="checkbox"/> DRX 3000

SATIBELT
UNIMPACT

BARRE ANTIMPATTO

-  **RIDUCE I DANNI AL NASTRO CAUSATI DAI FORTI IMPATTI**





 **DESCRIZIONE**

Nella zona di carico del materiale il nastro trasportatore è soggetto a pesanti impatti che conseguentemente ne danneggiano coperture e nucleo. A volte questi danni non sono nemmeno visibili ma ci sono. Per ridurre tali danni bisogna installare le barre anti impatto UNIMPACT.

Sono prodotte con il supporto in alluminio per il fissaggio, il corpo in mescola adatta ad assorbire gli impatti ed il pattino in polietilene che serve a diminuire al minimo la frizione tra nastro e barra anti impatto; vengono fornite complete di bulloni.



SPECIFICHE TECNICHE

A	B	C		
LUNGHEZZA	LARGHEZZA	ALTEZZA	SLITTA	DIM. BULLONE
1200	100	50	✓	16×40
1200	100	75	✓	16×40
1500	100	75	✓	16×40

LARGHEZZA NASTRO mm	500	600	650	800	1000	1200	1400	1600	1800
NUMERO BARRE	6	6	6	7	9	10	13	15	16

SATIBELT
UNISLIDE

BARRE DI SCORRIMENTO

-  **AIUTA IN CONTENIMENTO DEL MATERIALE NELLA ZONA DI TRASPORTO**
- MANTIENE IL CARICO NELLA ZONA DI TRASPORTO**



 **DESCRIZIONE**

Le barre UNISLIDE sono studiate per migliorare il contenimento del materiale nella zona di carico del nastro trasportatore. Grazie al pattino in polietilene che riduce la frizione con il nastro e il corpo in gomma queste barre riducono i costi di manutenzione del trasportatore.

Le UNISLIDE possono essere installate con le barre UNIMPACT creando così una zona di carico ottimale per il nastro trasportatore.

A	B	C	
LUNGHEZZA	LARGHEZZA	ALTEZZA	SLITTA
1200	150	32	✓



* Per maggiori informazioni consultare il catalogo SATIBELT.



SPILLEX

SISTEMI DI FISSAGGIO
PER BAVETTE DI CONTENIMENTO

Per maggiori informazioni sull'intera gamma di lastre e tappeti in gomma, consultare il catalogo SATISHEET®.



FLEX-SEAL

SISTEMA DI FISSAGGIO



- METODO DI CONTENIMENTO DINAMICO CHE PERMETTE DI SIGILLARE COMPLETAMENTE LA ZONA DI CARICO
- DOTATO DI COMPONENTI RESISTENTI AGLI AGENTI CORROSIVI, IL SISTEMA DI FISSAGGIO FLEX-SEAL È ESTREMAMENTE ROBUSTO E GARANTISCE UN CICLO DI VITA PIÙ LUNGO
- FACILE DA INSTALLARE



UN BOX COMPRENDE

- 1 barra 1,20 m
- 2 piastre
- 2 perni di fissaggio

	SPESORE BAVETTE mm	PREZZO € /box
FLEX-SEAL	8 - 19	su richiesta



RMC1

PLACCHE DI FISSAGGIO



- FACILE DA INSTALLARE, NON NECESSITA DI MANUTENZIONE
- DESIGN VERSATILE CHE PUÒ ESSERE INSTALLATO FACILMENTE SULLE BAVETTE DI CONTENIMENTO
- PLACCHETTE AD INCASTRO ED ANTI VIBRAZIONE



UN BOX COMPRENDE

- 1 barra 1,20 m
- 2 piastre
- 2 perni di fissaggio

	SPESORE BAVETTE mm	PREZZO € /box
RMC1	8 - 19	su richiesta



FLEX LOK

PLACCHE DI FISSAGGIO



- ADATTO PER IMPIEGHI GRAVOSI
- UNA SOLIDA BARRA DI CONTENIMENTO TENUTA IN POSIZIONE DA PLACCHE DI SERRAGGIO CHE CONSENTONO UNA FACILE REGOLAZIONE DELLE BAVETTE
- PLACCHETTE ANTI VIBRAZIONE, POSSONO ESSERE SBLOCCATE FACILMENTE GRAZIE ALL'UTILIZZO DI UN MARTELLO IN GOMMA
- FACILI DA INSTALLARE



UN BOX COMPRENDE

- 1 barra 1,80 m
- 4 piastre
- 4 perni di fissaggio

SPESSORE
BAVETTE

mm

PREZZO

€
/box

FLEX LOK

8 - 19

su richiesta



PAL PAKS

PLACCHE DI FISSAGGIO



- FACILI E SICURE DA MONTARE LE PLACCHETTE POSSONO ESSERE AVVITATE E SALDATE DIRETTAMENTE ALLA BAVETTA DI CONTENIMENTO
- GRAZIE AL METODO DI FISSAGGIO CON BULLONI VIENE MENO IL RISCHIO DI INCIDENTI DOVUTI ALLE SCINTILLE DATE DALLA CONSUETA SALDATURA



UN BOX COMPRENDE

- 2 piastre
- 2 perni di fissaggio
- viti e bulloni

SPESSORE
BAVETTE

mm

PREZZO

€
/box

PAL PAKS

8 - 19

su richiesta





RASCHIATORI

Cliente: _____
 Contatto: _____
 Tel. _____ Ref. nr. _____
 E-mail: _____

Data: _____
 Offerta nr. _____
 Referente _____
 Tel. _____

SPECIFICHE RASCHIATORE

Tipologia			
<input type="radio"/> Raschiatore Primario	<input type="radio"/> Raschiatore Secondario	<input type="radio"/> Lama opzionale	
Scelta materiale lama		Colore	
<input type="radio"/> Poliuretano	<input type="radio"/> Tungsteno	<input type="radio"/> Blu Idoneo in ambienti o a contatto con materiali umidi	<input type="radio"/> Marrone Idoneo al contatto con materiali secchi

SPECIFICHE NASTRO TRASPORTATORE

NASTRO TRASPORTATORE		GIUNZIONI MECCANICHE			
Larghezza	Velocità	Presenza di Giunzioni meccaniche sul nastro		Condizioni di utilizzo	
.....	<input type="radio"/> No	<input type="radio"/> Sì	<input type="radio"/> Calore	<input type="radio"/> Forte abrasione
Diametro tamburi	Condizioni dei tamburi	Specificare tipologia::		<input type="radio"/> Presenza di fanghiglia	<input type="radio"/> Altro:
.....				

INSTALLAZIONE

Posizionamento raschiatore
Dove si vuole montare:
Spazio a disposizione:
Posizionamento del materiale sul nastro:
Livello di performance desiderato:

NOTE AGGIUNTIVE

BELTS DIVISION

RUBBER CONVEYOR BELTS



 **SATIBELT**

 **SATIVERTICAL**

SHEETS DIVISION

RUBBER SHEETS AND FOAM



 **SATISHEET**

 **SATIFOAM**

HOSES DIVISION

RUBBER AND PVC HOSES



 **SATIHOSE**

 **SATIHOSE**

MARINE

 **SATIBLOCK**



- **INTERA GAMMA PRODOTTI**
FULL PRODUCT RANGE
- **SCHEDE TECNICHE**
TECHNICAL DATA SHEETS
- **SOLUZIONI PER SETTORE**
SECTORS SOLUTIONS
- **NOVITÀ**
NEWS

VISIT OUR WEBSITE

www.satigroup.it





SATI GROUP S.P.A.

Via Bonazzi, 24
40013 Castel Maggiore
Bologna - Italy
T +39 051 700321
www.satigroup.it

Ufficio vendite italia
comercialenastri@satigroup.it
Ufficio vendite estero
export@satigroup.it

P. IVA 00672251204